

NOTICE TECHNIQUE

Topaze™

DE ZODIAC

Félicitations ! Vous venez d'acquérir TOPAZE de ZODIAC, le plus performant des aspirateurs automatiques spécialement conçu pour les piscines hors-sol et à fond plat.

Zodiac, la maîtrise des éléments.

Mondialement reconnu pour la qualité et la fiabilité de ses produits dans les secteurs de l'aéronautique et du nautisme, Zodiac engage son nom dans l'univers de la piscine pour vous offrir toute une gamme de piscines, nettoyeurs automatiques et systèmes de traitement d'eau. En s'appuyant sur le savoir-faire technologique et l'expérience de Baracuda, Zodiac vous apporte la garantie d'appareils de très haut niveau tant dans leur conception que dans leurs performances. Un véritable gage d'efficacité et de tranquillité !

Voici la liste des éléments présents dans l'emballage et nécessaires à l'installation de votre TOPAZE :

- ① l'aspirateur TOPAZE →
- ② un déflecteur circulaire jaune →
- ③ un disque gris →
- ④ 10 sections de tuyau de 1 mètre chacune →
- ⑤ 3 déflecteurs de tuyau →
- ⑥ un adaptateur de tuyau →
- ⑦ 3 coudes à 45° →
- ⑧ un testeur de débit →
- ⑨ un adaptateur conique →
- ⑩ une vanne manuelle de réglage du débit →

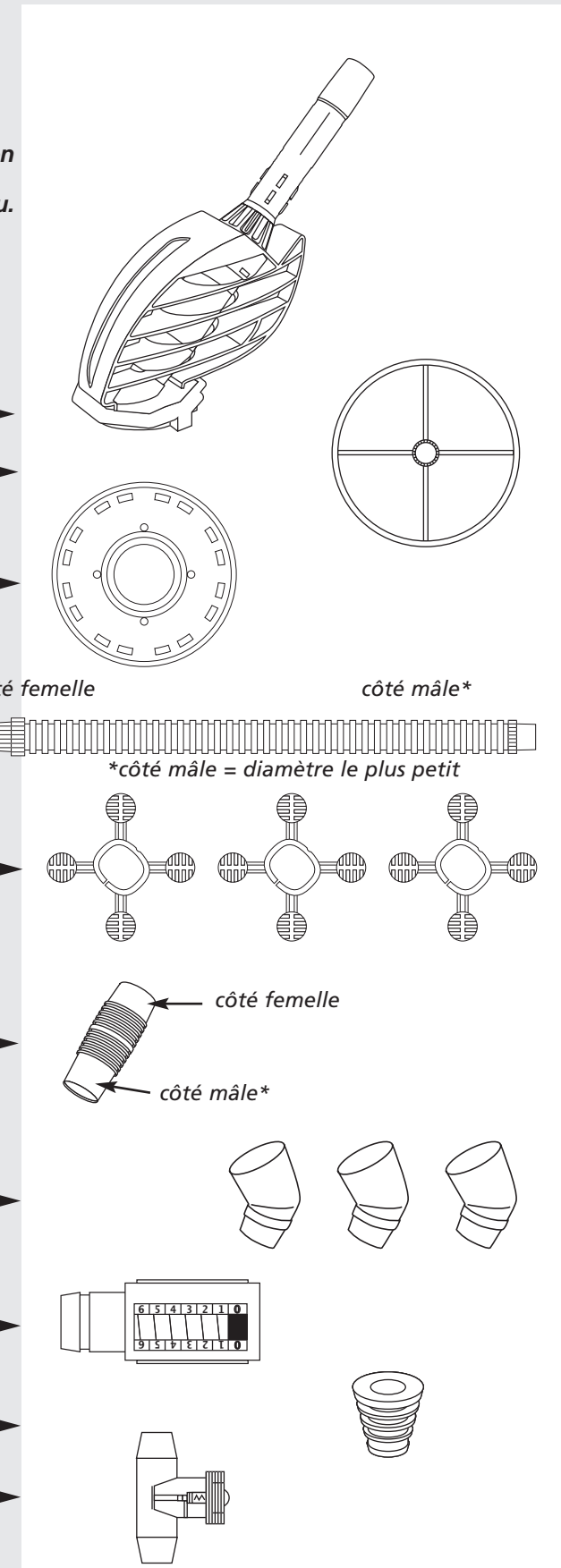

ASSEMBLAGE

Cet appareil est livré partiellement monté.
 Il vous reste seulement à fixer le disque gris ③, face marquée "Top" vers le haut, sur le pied flexible. Ce disque doit être correctement positionné dans la gorge du pied flexible et doit pouvoir tourner librement.

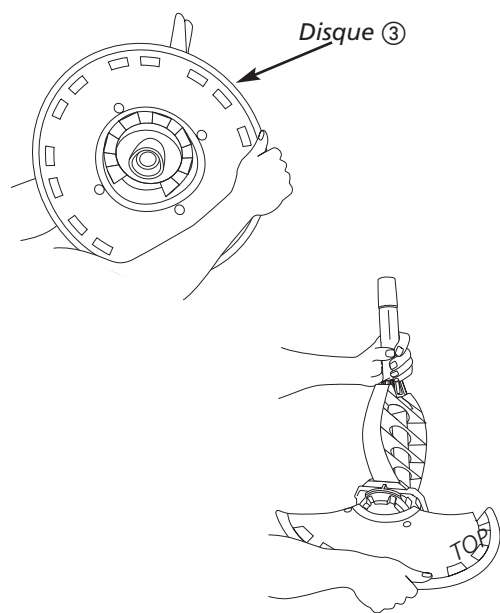

Pour les piscines hors-sol et à fond plat classiques :

Fixez le déflecteur circulaire ② sur l'adaptateur de tuyau ⑥ et installez cet adaptateur côté femelle sur le tuyau de sortie externe du TOPAZE.

Pour les piscines ZODIAC en particulier :
 Le déflecteur circulaire n'est pas indispensable.

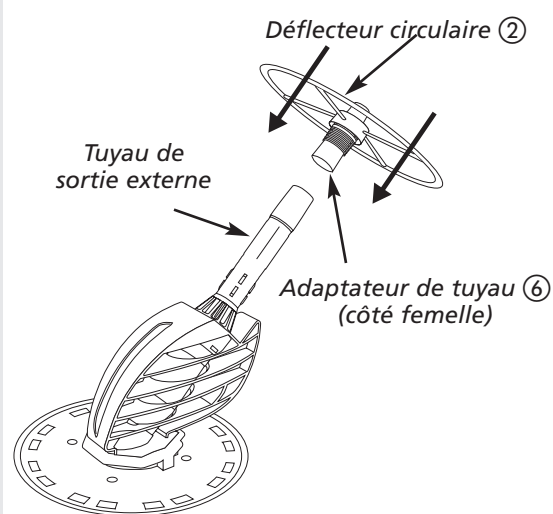

MONTAGE DU TUYAU

Le tuyau de votre TOPAZE est constitué de sections de 1 mètre ④.

● La longueur de tuyau parfaitement adaptée à votre piscine est égale à 2 sections de tuyau plus la distance la plus importante que votre TOPAZE pourra parcourir dans votre piscine à partir du point de branchement, c'est à dire le skimmer, jusqu'au coin inférieur de votre piscine le plus éloigné.

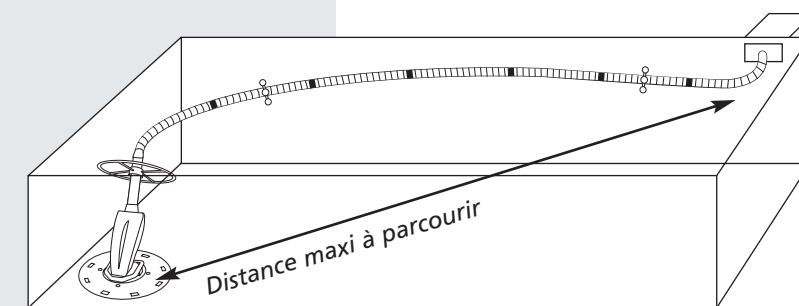

Longueur de tuyau = distance maxi + 2 sections de 1 mètre.

- Après avoir évalué la bonne longueur totale, assemblez votre tuyau en emboîtant les sections les unes dans les autres.
- Placez le premier déflecteur de tuyau ⑤ au milieu la deuxième section de tuyau ④ en partant de l'appareil, et le deuxième déflecteur de tuyau ⑤ au milieu de l'avant dernière section ④. Si besoin est, pour les grandes piscines, vous pouvez placer le troisième déflecteur de tuyau entre les deux déflecteurs précédents.
- Raccordez le tuyau au TOPAZE en emboîtant le côté femelle du tuyau au côté mâle de l'adaptateur fixé précédemment sur l'appareil.

Remarque :

TOPAZE se déplace de façon aléatoire, c'est à dire au gré de la torsion des tuyaux. Le bon emplacement des déflecteurs de tuyaux est important car il influence les tuyaux et favorise le déplacement aléatoire du TOPAZE. (N'hésitez pas à modifier ce réglage initial en éloignant ou en rapprochant les déflecteurs de tuyaux.) Ces déflecteurs ne sont pas des flotteurs : ils assurent le bon fonctionnement de l'appareil dans ses déplacements.

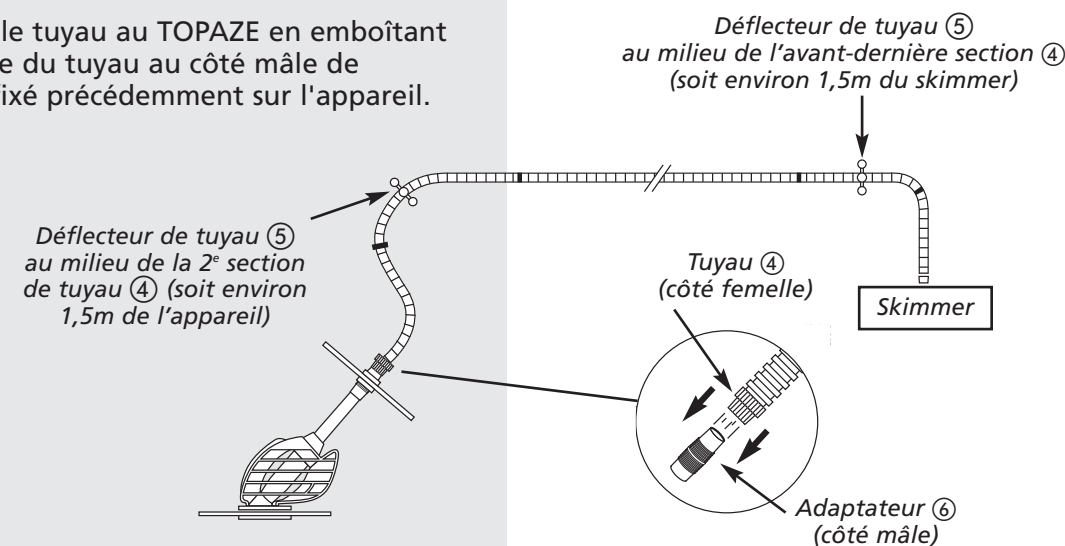

INSTALLATION

Emboîtez les trois coudes ⑦ les uns dans les autres puis raccordez-les à l'extrémité mâle du tuyau ④ qui n'est pas connectée au TOPAZE.

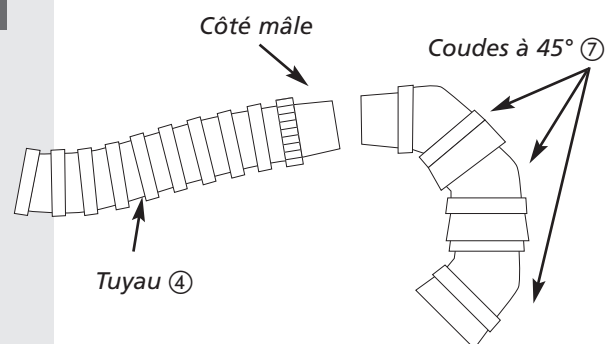

Installation sur une piscine hors-sol et à fond plat classique

- Vérifiez que votre filtration est en bon état de marche et que le skimmer, le filtre et le pré-filtre de la pompe de votre piscine sont propres.
- Arrêtez votre filtration.
- Positionnez le volet du skimmer à l'intérieur du bassin.
- Enlevez le couvercle du skimmer.
- Afin d'éviter tout désamorçage de votre pompe, évacuez soigneusement tout l'air contenu dans le tuyau du TOPAZE. Pour cela, remplissez le tuyau d'eau en le plongeant dans votre piscine. Pour remplir plus rapidement le tuyau d'eau, placez son extrémité sur la bouche de refoulement de votre piscine. Dans ce cas, remettez la pompe de votre piscine en marche.
- Installez la vanne manuelle de réglage du débit ⑩ dans le skimmer en utilisant l'adaptateur conique ⑨. En tournant la tête de la vanne dans le sens des aiguilles d'une montre ou en sens inverse, on augmente ou on diminue respectivement le débit dans l'appareil et donc sa vitesse de déplacement (vitesse normale : de 5 à 6 mètres/mn.)

Important : la vanne doit rester constamment immergée. Dans le cas contraire, de l'air serait aspiré par la pompe.

Nota : Impératif : Après tout branchement, effectuez le test du débit.

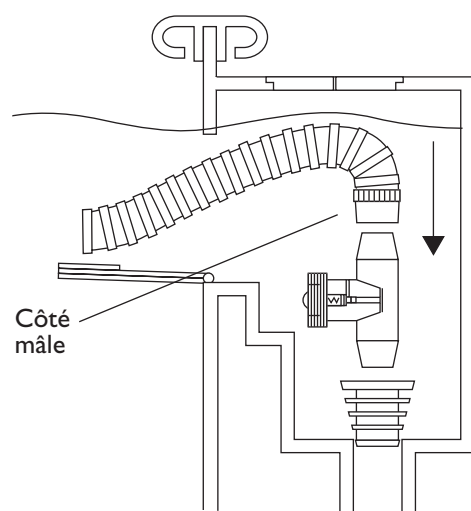

Installation sur une piscine ZODIAC en particulier.

- Vérifiez que votre filtration est en bon état de marche et que le skimmer, le filtre et le pré-filtre de la pompe de votre piscine sont propres. (Pour installer correctement le skimmer sur votre piscine ZODIAC, reportez-vous à la notice de votre skimmer.)
- Arrêtez votre filtration.
- Afin d'éviter tout désamorçage de votre pompe, évacuez soigneusement tout l'air contenu dans le tuyau du TOPAZE. Pour cela, remplissez le tuyau d'eau en le plongeant dans votre piscine.
- Raccordez les trois coudes ⑦ fixés au tuyau du TOPAZE sur l'adaptateur de balai fourni avec le skimmer de votre piscine ZODIAC.
- Mettez en marche la pompe de votre piscine.
- Installez l'adaptateur de balai relié ainsi au TOPAZE au skimmer de votre piscine ZODIAC. (Pour installer correctement l'adaptateur de balai sur votre skimmer, reportez-vous à la notice de votre skimmer.)

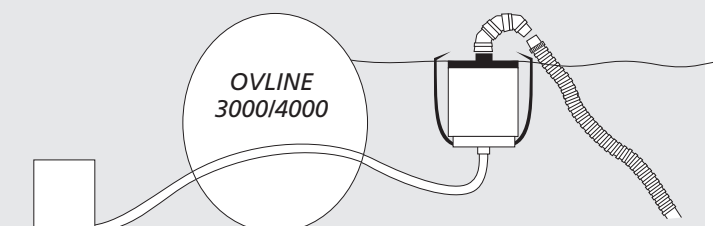

Nota : Impératif : Après tout branchement, effectuez le test du débit.

Exemple avec un skimmer fixe :

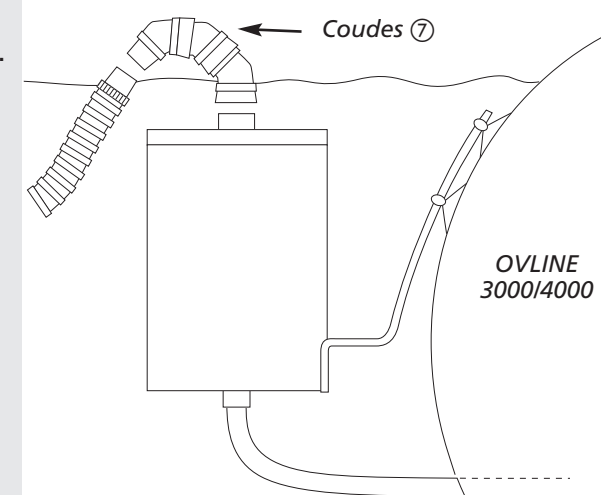

Exemples avec un skimmer flottant :

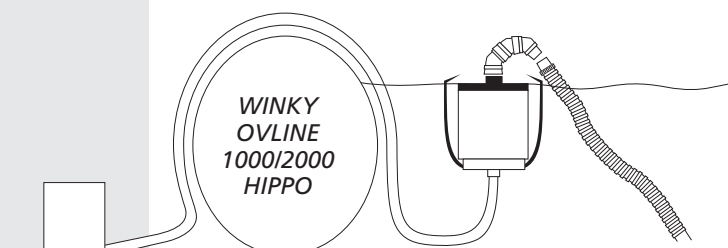

TEST DU DEBIT

Le test du débit permet de vérifier que votre installation a un débit suffisant et nécessaire pour le bon fonctionnement de votre TOPAZE.

N.B : Toutes ces opérations doivent être réalisées sous l'eau afin que votre pompe n'aspire pas d'air.

- Séparez votre TOPAZE ① de son tuyau ④ et remplacez-le par le testeur de débit ⑧



- Observez la zone indiquée par le testeur :
Cas idéal : Le clapet rouge est au niveau 4

Le débit est parfait pour faire fonctionner votre TOPAZE. Enlevez le testeur ⑧ et raccordez l'appareil au tuyau ④.

- **Cas maxi : Le clapet rouge est au-dessus du niveau 4**

Le débit de votre pompe est trop important. Au delà de 1,5 CV (ou 1,2 kW), la puissance de la pompe est trop élevée pour permettre un fonctionnement optimal du TOPAZE ; de même que pour les pompes supérieures à 20 m³/h. Réduisez le débit en ouvrant la vanne manuelle de réglage ⑩ jusqu'à ce que le témoin du testeur entre dans la zone idéale.

Enlevez le testeur ⑧ et raccordez l'appareil au tuyau ④.

- **Cas mini : Le clapet rouge est en dessous du niveau 4**

Augmentez le débit en fermant la vanne manuelle de réglage ⑩ jusqu'à ce que le témoin du testeur entre dans la zone idéale. Enlevez le testeur ⑧ et raccordez l'appareil au tuyau ④.

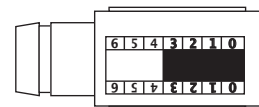
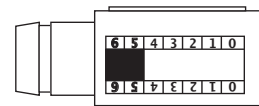
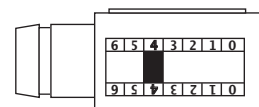

RECOMMANDATIONS

Pendant la saison, vous pouvez laisser votre TOPAZE dans l'eau (attention au tuyau, ne jamais le laisser en plein soleil ; laissez-le dans l'eau ou sous abri tempéré.)

N'attendez pas que votre piscine soit très sale et pleine d'algues pour utiliser le TOPAZE : vous risquez de colmater très rapidement votre système de filtration. Evitez que de trop grosses saletés traînent au fond de votre piscine, cela peut boucher le diaphragme de l'appareil.

Evitez les obstacles qui pourraient bloquer l'appareil.

Une eau inférieure à 20° limite l'efficacité du TOPAZE. TOPAZE ne peut pas fonctionner dans une eau inférieure à 16°.

ENTRETIEN / RANGEMENT

TOPAZE demande très peu d'entretien :

- Vérifiez après utilisation que le diaphragme n'est pas bouché,
- Vérifiez que les tuyaux ne sont pas bouchés.

IMPORTANT :

Pendant la saison, nous vous conseillons de laisser votre TOPAZE dans la piscine. Si vous désirez le retirer pendant la baignade, démontez le tuyau, mais ne l'enroulez pas, et n'exposez jamais le tuyau au soleil.

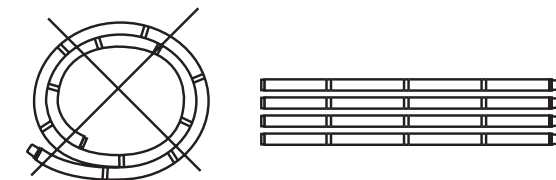

HIVERNAGE

Nettoyez l'ensemble de l'appareil et les tuyaux à l'eau claire. Laissez sécher et stockez-les dans un endroit sec, hors gel.

SOLUTIONS AUX EVENTUELS PROBLEMES

1 / TOPAZE ne fonctionne pas.

Vérifiez le débit.

Si le débit est insuffisant (TOPAZE n'adhère pas au fond du bassin) :

- ● Vérifiez le bon fonctionnement de votre système de filtration et vérifiez que votre vanne multivoie est bien en position filtration.
- ● Vérifiez que le panier du pré-filtre et le filtre sont bien propres.
- ● Vérifiez qu'il n'y a pas d'impuretés dans la turbine de la pompe.
- ● Vérifiez que le tuyau d'aspiration est correctement branché.
- ● Vérifiez la puissance de votre pompe : le débit minimum nécessaire doit être d'environ 5m³/h.
- ● Augmentez l'aspiration grâce à la vanne manuelle de réglage du débit.

Si le débit est trop élevé (TOPAZE reste plaqué en aspiration au fond du bassin) :

- Réduisez l'aspiration grâce à la vanne manuelle de réglage du débit.

Si le débit est correct :

- ● Vérifiez le bon fonctionnement de votre système de filtration et vérifiez que votre vanne multivoie est bien en position filtration.
- ● Vérifiez qu'il n'y a pas d'impuretés dans la turbine de la pompe.
- ● Vérifiez que le tuyau d'aspiration est correctement branché.
- ● Vérifiez que le panier du pré-filtre et le filtre sont bien propres.

- ● Vérifiez que l'aspiration de l'appareil (le diaphragme 8) n'est pas bloquée par un débris. Pour cela, désolidarisez le tuyau de sortie externe 3 et le carter 5 du corps du TOPAZE 6 en dévissant la bague du tuyau de sortie externe. Dévissez le tuyau de sortie externe 3 et poussez sur le tuyau de sortie interne 10 pour faire apparaître le diaphragme 8. Enlevez les débris qui pourraient être bloqués dans le diaphragme 8 ou à l'intérieur du tuyau de sortie interne 10. Remettez le tuyau de sortie interne 10 à sa place et revissez le tuyau de sortie externe 3.
- ● Vérifiez que l'aspiration de l'appareil (le diaphragme 8) n'a pas été endommagée par le passage d'un débris tranchant, ou que le diaphragme n'est pas usé suite à une utilisation intensive de l'appareil.

Dans les deux cas, il convient de remplacer le diaphragme de la façon suivante :

Désolidarisez le tuyau de sortie externe 3 et le carter 5 du corps du TOPAZE 6 en dévissant la bague du tuyau de sortie externe.

Dévissez le tuyau de sortie externe 3. Poussez sur le tuyau de sortie interne transparent 10 pour faire apparaître le diaphragme 8. Retirez le diaphragme endommagé et sa bague de maintien 9.

Pour mettre en place le nouveau diaphragme 8, opérez de manière inverse :

Remettez la bague de maintien 9 sur le nouveau diaphragme 8, et le nouveau diaphragme sur le tuyau de sortie interne transparent 10. Remettez le diaphragme 8 dans son logement en tirant sur le tuyau de sortie interne transparent 10, et revissez le tuyau de sortie externe 3. Remettez l'ensemble dans le corps du TOPAZE 6 et revissez la bague du tuyau de sortie externe 3 en forçant sur la butée jusqu'à l'immobilisation complète de la bague.

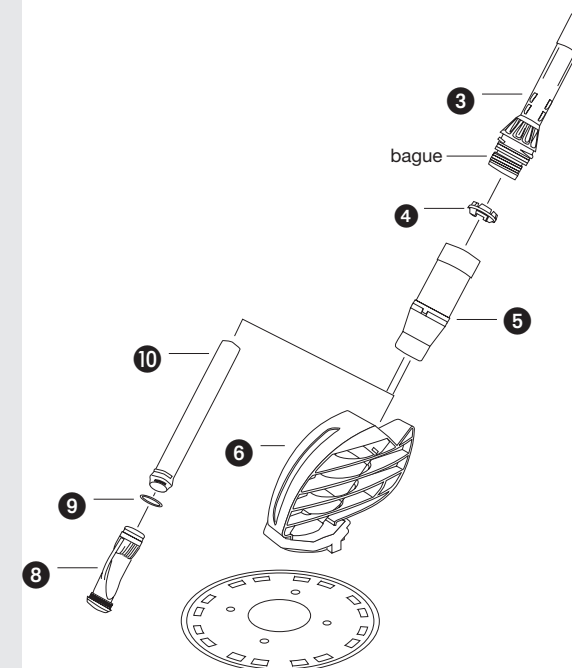

2 / TOPAZE ne nettoie pas toutes les zones de votre piscine.

- ● Afin d'assurer un nettoyage complet de la piscine, les temps de mise en route de la filtration peuvent être réduits. Par exemple, une filtration de 6 heures en 3 fois 2 heures, donnera une meilleure couverture de la piscine qu'une seule filtration de 6 heures.
- ● Votre tuyau est-il suffisamment long : ajoutez des sections si nécessaire.
- ● Le tuyau est-il en parfait état ? voir conseils de rangement page 7.
- ● Si votre piscine est équipée de buses de refoulement, orientez-les vers le bas.
- ● Déplacez les déflecteurs de tuyaux afin de modifier le déplacement du TOPAZE.

3 / TOPAZE reste bloqué à l'échelle.

- ● Vérifiez que le déflecteur circulaire est bien installé, et installez-le dans le cas contraire.
- ● Tirez l'échelle le plus possible vers le bord du bassin, voire retirez-la.

4 / TOPAZE monte fréquemment aux parois et dépasse la ligne d'eau.

- ● Réduisez le débit avec la vanne manuelle de réglage.

5 / TOPAZE avance très lentement et des bulles d'air apparaissent au refoulement.

- ● Vérifiez toute l'étanchéité du circuit : entre l'appareil et le tuyau, entre toutes les sections de tuyau et l'adaptateur, entre l'adaptateur et le skimmer, entre le skimmer et le filtre.

NOMENCLATURE

Réf.	Code	Désignation	Quantité
1	W 32305	Adaptateur de tuyau	1
2	W 69037	Défecteur circulaire	1
3	W 72042	Tuyau de sortie externe	1
4	W 74000	Bague de compression	1
5	W 69205	Carter du diaphragme	1
6	W 69032	Corps du Topaze	1
7	W 69038	Disque	1
8	W 81710	Diaphragme	1
9	W 81600	Bague de maintien	1
10	W 56525	Tuyau de sortie interne	1
11	W 38805	Section de tuyau de 1 mètre	10
12	W 24206	Défecteur de tuyau	3
13	W 22410	Coude à 45°	3
14	W 70335	Testeur de débit	1
15	W 63900	Adaptateur conique	1
16	W 44105	Vanne manuelle de réglage de débit	1

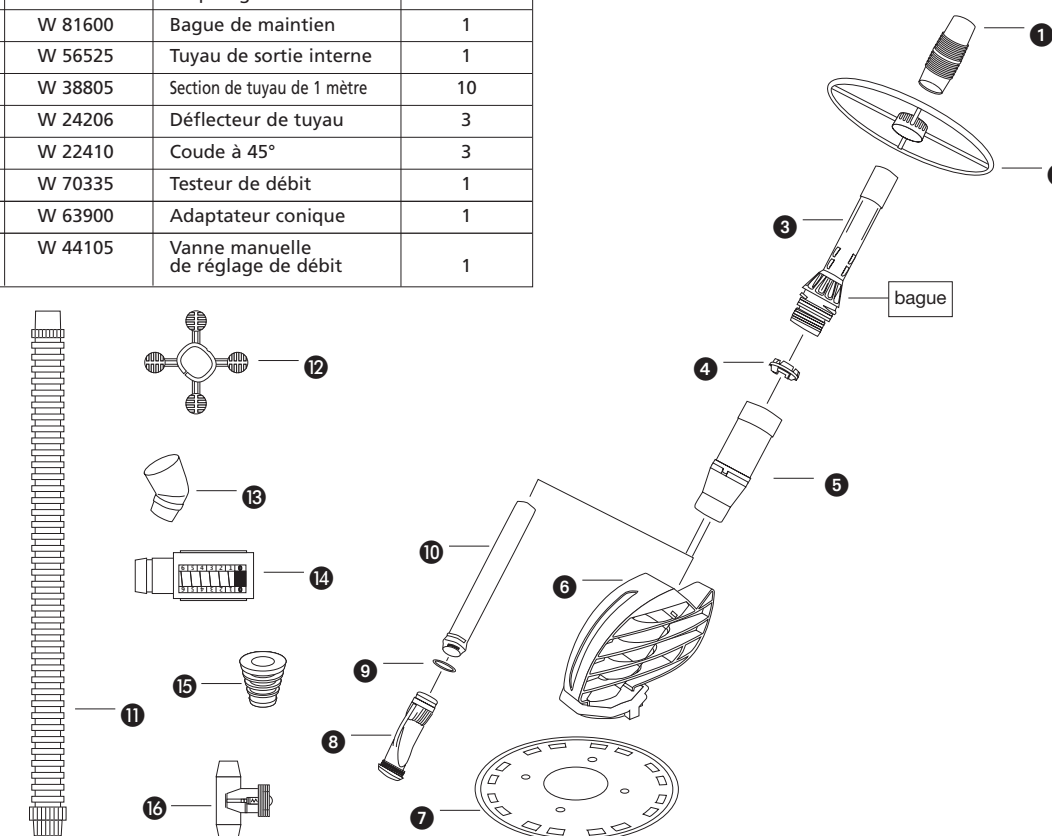

GARANTIE

CONDITIONS

Nous avons apporté tous nos soins et notre expérience technique à la fabrication des nettoyeurs automatiques de piscine ZODIAC. Tous nos nettoyeurs font l'objet de contrôles qualité et sont garantis contre les défauts de fabrication. Si malgré toute l'attention et le savoir-faire apportés à la fabrication de nos produits, vous aviez à mettre en jeu notre garantie, celle-ci ne s'appliquerait qu'au remplacement gratuit des pièces défectueuses. Nous apportons régulièrement des améliorations ou des modifications à nos modèles qui tiennent compte des avancées technologiques. Il est bien entendu que ces perfectionnements ne peuvent être ajoutés aux modèles précédents dans le cadre de l'application de notre garantie.

LA GARANTIE NE S'APPLIQUERA PAS DANS LES CAS SUIVANTS :

- accidents, écrasement, détérioration et casses dus à des chocs et causes extérieures ou indépendantes du défaut constaté.
- l'appareil a subi l'intervention d'un tiers, étranger à nos ateliers ou à un réparateur non agréé par nous, ou si des modifications ont été apportées sans notre accord écrit.
- l'appareil a été endommagé par suite d'une mauvaise utilisation par le client ou utilisation non conforme à la notice présente dans l'emballage du nettoyeur.
- l'appareil, ses composants ou les sections de tuyaux ont été soumis à une exposition prolongée au soleil.
- l'appareil, ses composants ou les sections de tuyaux ont été endommagés en raison d'un déséquilibre chimique de l'eau de la piscine.

Toutes les demandes de prise en garantie doivent être adressées à votre détaillant.

DUREE DE LA GARANTIE

La durée de la garantie est fixée à 2 ANS pour le nettoyeur Topaze, à partir de la date de facturation au premier utilisateur.

Le diaphragme, issu de la technologie brevetée Baracuda, bénéficie d'une garantie inconditionnelle de 2 ans.

En aucun cas, la réparation ou le remplacement effectué au titre de la garantie ne peut avoir pour effet de proroger ou de renouveler le délai de garantie de l'appareil.

OBJET DE LA GARANTIE

Pendant la période de garantie définie ci-dessus, toute pièce reconnue défectueuse sera remise en état ou échangée par le constructeur par une pièce neuve ou en état de bon fonctionnement. Cette garantie s'applique sur tout défaut de conformité existant au moment de la délivrance du bien.

En cas de retour en atelier, les frais de transport aller-retour seront à la charge de l'utilisateur, les frais de main-d'œuvre restent à la charge du revendeur.

L'immobilisation et la privation de jouissance d'un appareil en cas de réparation éventuelle ne sauraient donner lieu à indemnités. En tout état de cause, la garantie légale du vendeur continue à s'appliquer en vertu de l'article 4 du décret n°78-464 du 24 mars 1978.

La garantie légale de l'article 1641 du code civil s'applique.

CETTE GARANTIE S'APPLIQUE SOUS RESERVE D'ENTREE EN VIGUEUR DE TEXTES LEGISLATIFS NON ENCORE PARUS AU MOMENT DE LA REDACTION DE CES CONDITIONS.

AVARIES DE TRANSPORT

Les appareils voyagent toujours aux risques et périls de l'utilisateur. Il appartient à celui-ci, avant de prendre livraison de l'appareil, de vérifier qu'il est en parfait état.

Notre responsabilité ne saurait être engagée à ce sujet.

ZODIAC

Siège social :

2, rue Maurice Mallet - 92130 Issy-les-Moulineaux - France

Usine & Services commerciaux du département SEVYLOR PISCINES :

B.P. 1, rue du Colonel Bouvet - 68530 Buhl - France

Tél. Service consommateurs : 0 892 707 007

S.A.S.U. au capital de 3 200 000 Euros - 324 348 077 RCS Nanterre

www.zodiacpools.com